

▼ Afgebeeld: PRASA10027L met optionele PURS-Borgring Sets



Veilig en efficiënt heffen van mobiele lasten



Afstandsbediening met snoer

Door de meegeleverde afstandsbediening met 3,5 m snoer op luchtpomp aangedreven versies en 6 m snoer voor versies met elektrische pomp kan de gebruiker veilig uit de buurt van de lading blijven.

- Capaciteiten van 54, 90, 136 en 181 ton met lucht- of elektrische pompen voor de zwaarste klussen
- 102 mm vrije ruimte onder bodemplaat voor transport over rails en ruw terrein
- Dubbelwerkende hydraulische cilinder
- Handvat met drie posities zorgt voor gemakkelijk kantelen en transporteren
- Voldoet aan ASME-/ANSI B30.1-/CE-specificaties
- Gemakkelijk te vervangen filter beperkt de stilstandtijd tot een minimum
- Robuust, volledig ingebouwd frame, 610 mm breed en geen uitstekende leidingen of slangen
- SUP-R-STACK™ opzetstuk systeem maakt heffen op iedere hoogte mogelijk.



POW'R LOCK – zelfvergrendelend mobiel hefsysteem

Zelfvergrendelende hefcilinder die automatisch vergrendelt tijdens heffen, neerlaten en vasthouden. Zie de Enerpac PL-serie op onze website.

60



◀ Enerpac POW'R-RISER® wordt in de mijnbouw gebruikt om zwaar materieel te heffen.

Capaciteit ton (kN)	Slag- lengte (mm)	Modelnummer met elektrische pomp (230V - 1 ph - 50Hz)	 (kg)
54 (533)	356	PREME06014L	177
	686	PREME06027L	272
90 (889)	406	PREME10016L	231
	686	PREME10027L	272
	406	-	-
136 (1333)	686	-	-
	394	-	-
	673	-	-
	394	PREME15016L	258
181 (1778)	673	PREME15027L	321
	388	-	-
	617	-	-

POW'R-RISER® mobiele hefcilinders



SUP-R-STACK™ Opzetstukken

Verlengt de bereikbare hoogte van 127 tot 457 mm.

Model-nummer	Afm. (mm)	Model-nummer	Afm. (mm)
PRE5	127	PRE11	279
PRE7	178	PRE14	356
PRE9	229	PRE18	457
PRES6024	Deze set bevat PRE5, PRE7, PRE11 en de PRE18.		



Afstandsring

Voor nauwkeurig afstellen van opzetstukhoogte.

Model-nummer	Afm. (mm)	Model-nummer	Afm. (mm)
PRS1	25	PRS3	76
PRS2	51	-	-
PRS4	Deze set bevat (2x) PRS1, (1x) PRS2 en (1x) PRS3.		

PR serie



Maximale hefcapaciteit:

54 - 181 ton

Slaglengte:

356 - 686 mm

Maximale werkdruk:

700 bar

Cap. (kN)	Kantelzadel	Borgringen					Set Model-nummer	Borring sets bestaan uit:			
		25 mm	76 mm	114 mm	140 mm	254 mm		Aantal en modelnummers			
533	PRTS60	PRU11	PRU13	PRU14	-	PRU110	1) PRUS126	PRU11	PRU13	PRU14	-
							2) PRUS137	PRU11	PRU13	PRU14	PRU110
889	PRTS60	PRU11	PRU13	PRU14	-	PRU110	1) PRUS126	PRU11	PRU13	PRU14	-
							2) PRUS137	PRU11	PRU13	PRU14	PRU110
1333	PRTS150	PRU151	PRU153	-	PRU155	PRU1510	3) PRUS1526	PRU151	PRU153	PRU155	-
							2) PRUS1537	PRU151	PRU1510	PRU155	-
1778	PRTS200	PRU201	PRU203	-	PRU205	PRU2010	3) PRUS2026	PRU201	PRU203	PRU205	-
							2) PRUS2037	PRU201	PRU2010	PRU205	-

1) Voor modellen met slaglengte 356 en 406 mm

2) Voor modellen met slaglengte 686 mm

3) Voor modellen met slaglengte 394 mm.

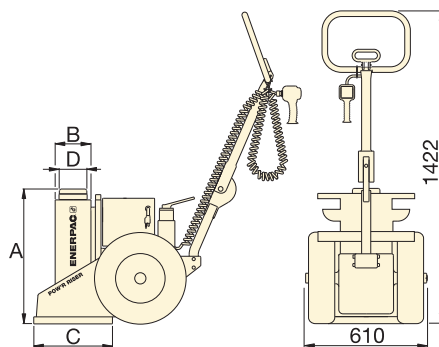

WAARSCHUWING!

Twee opzetstukken kunnen worden gestapeld voor lasten tot 54 ton. Voor lasten zwaarder dan 54 ton of plunjerslaglengten van meer dan 356 mm kan slechts één opzetstuk en één afstandsring worden gebruikt. Afstandsringen: overschrijd nooit de totale hoogte van de afstandsring van 76 mm.

Voor de pompuitvoering moet één van de volgende tekens op de 5de plaats in het modelnummer worden ingevoegd.

Bestelvoorbeeld:

Model No. PREME06014L is een 54 ton model met 356 mm slaglengte, een handbediend ventiel en een 1-fase, 230 VAC, 50 Hz elektromotor.

- A Luchtpomp, luchtverbruik 1416 l/min bij 5,5 bar
- B 115 VAC, 1-fase, 50-60 Hz, 20 A
- E 208-240 VAC, 1-fase, 50-60 Hz, met Europese stekker, 10 A
- I 208-240 VAC, 1-fase, 50-60 Hz, met stekker voor de VS, 10 A
- G 1) 208-240 VAC, 3-fase, 50-60 Hz
- W 1) 380-415 VAC, 3-fase, 50-60 Hz
- J 1) 440-480 VAC, 3-fase, 50-60 Hz
- R 1) 575 VAC, 3-fase, 50-60 Hz

1) Niet beschikbaar voor een capaciteit van 54 ton.

* Gebaseerd op een verlengstuk van 457 mm en een verlengstuk van 279 mm en een afstandsring van 76 mm.

** Gebaseerd op een verlengstuk van 457 mm en een afstandsring van 76 mm

www.enerpac.com